

THOMSON

Energy

POMPE A CHALEUR R-ION

Faites le choix d'une pompe à chaleur air-air réversible multi split pour répondre aux besoins de chacun.

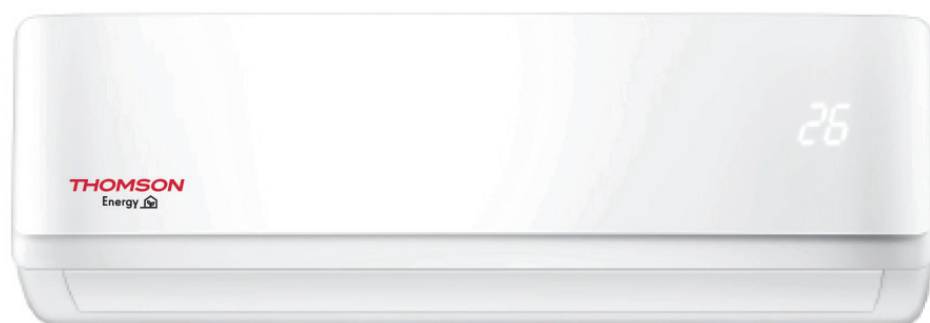

Télécommande incluse



Ioniseur intégré

Qualité de l'air optimale grâce au filtre antibactérien et ioniseur

Filtration de l'air

Filtration haute efficacité grâce à plusieurs couches de filtres.

Compact & épuré

Design élégant et moderne, aux dimensions réduites. Affichage digitale

Connectivité

Wifi intégré, pilotable depuis l'appli AirHome. Détecteur de présence

Flux d'air 4D

Flux d'air homogène grâce au mouvement des volets à la vertical et à l'horizontal.

R-ion est une pompe à chaleur air-air réversible disposant d'un ioniseur et de plusieurs filtres pour vous offrir une qualité d'air exceptionnelle en toute saison.

Le ioniseur intégré apporte une sensation de bien-être en produisant des ions négatifs dans l'air, tandis que le système de filtres retient les particules nocives.



Produit certifié : 



IONISEUR



Le système de purification de l'air est fourni avec un ioniseur de pompe à chaleur air-air à haute efficacité produisant des millions d'ions négatifs qui neutralisent tous les éléments nocifs présents dans votre maison. Les ions chargés négativement attirent les particules de poussière, les bactéries, les spores de moisissure et les virus. Ils les neutralisent, améliorent la qualité et la fraîcheur de l'air dans la pièce.

INSTALLATION

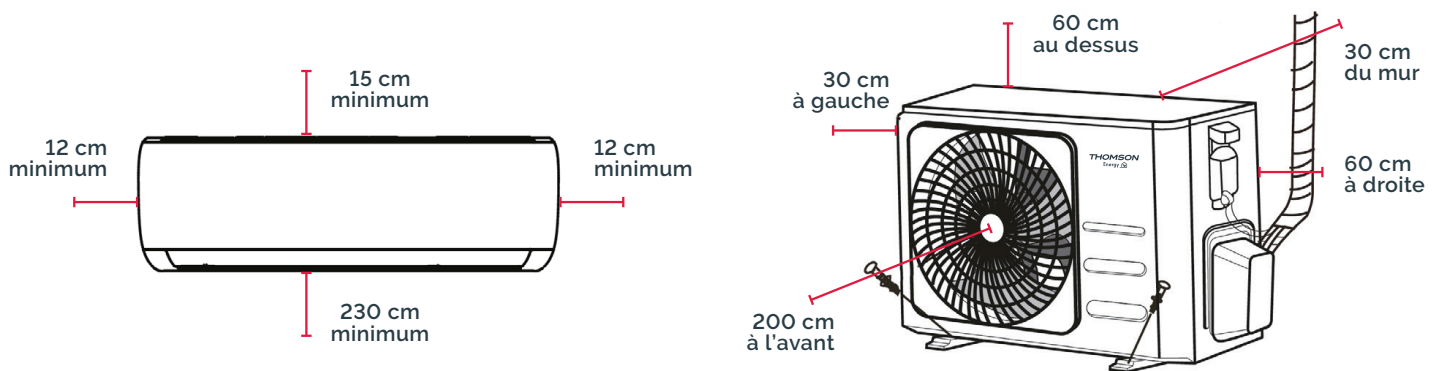

UNITÉS INTÉRIEURES DISPONIBLES

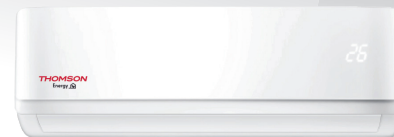

Références	Intérieur THO7SACINA	Intérieur THO9SACINA	Intérieur TH12SACINA	Intérieur TH18SACINA
Puissance nominale froid	2 kW	2.7 kW	3.5 kW	5.3 kW
Puissance nominale chaud	2 kW	2.7 kW	2.9 kW	4.1 kW
Pression acoustique intérieure (Hi/Mi/Lo/Si)	39 / 32 / 26 dB(A)	39 / 32 / 26 dB(A)	39 / 32 / 26 dB(A)	43 / 33.5 / 28 dB(A)
Type de fluide	R32	R32	R32	R32
Débit d'air	2 000 m ³ /h	2 000 m ³ /h	2 000 m ³ /h	2 100 m ³ /h

Données électriques

Puissances absorbées froid/chaud	740 W / 780 W	740 W / 780 W	1 140 W / 1 080 W	1 550 W / 1 500 W
Phase, tension nominale, fréquence	1 Ph, 220-240 V~50 Hz	1 Ph, 220-240 V~50 Hz	1 Ph, 220-240 V~50 Hz	1 Ph, 220-240 V~50 Hz
Calibre disjoncteur Courbe D	10 A	10 A	10 A	13 A
Intensité fonctionnement froid/chaud	4.95 / 3.5 A	4.95 / 3.5 A	5.1 / 3.66 A	6.7 / 6.5 A
Liaison électrique entre UE et UI	5G 1.5 mm ²	5G 1.5 mm ²	5G 1.5 mm ²	5G 1.5 mm ²
Alimentation électrique	3G 2.5 mm ²	3G 2.5 mm ²	3G 2.5 mm ²	3G 2.5 mm ²

Dimension / Poids

Dimension produit (LxPxH mm)	720x270x495	720x270x495	720x270x495	805x330x554
Poids du produit	23.2 kg	23.2 kg	23.2 kg	33.5 kg

Liaisons frigorifiques

Raccordement liquide (Ø) / Gaz (Ø) en pouce	1/4" - 3/8"	1/4" - 3/8"	1/4" - 3/8"	1/4" - 1/2"
---	-------------	-------------	-------------	-------------

FICHE TECHNIQUE MULTI SPLIT

Pompe à chaleur air-air R-ION

	2 sorties	3 sorties	4 sorties	4 sorties	5 sorties
Références	TH18ML2EXA	TH27ML3EXA	TH28ML4EXA	TH36ML4EXA	TH42ML5EXA
Classe énergétique mode froid/mode chaud	A++/A+	A++/A+	A++/A+	A++/A+	A++/A
Coefficient de performance SEER mode froid	6.1 W/W	6.1 W/W	6.5 W/W	7.0 W/W	6.6 W/W
Coefficient de performance SCOP mode chaud	4.0 W/W	4.0 W/W	4.0 W/W	4.0 W/W	3.8 W/W
Puissance nominale froid	5.3 kW	7.9 kW	8.2 kW	10.5 kW	12.3 kW
Puissance nominale chaud	4.3 kW	5.7 kW	9.2 kW	6.5 kW	9.5 kW
Consommation élec annuelle mode froid	304 kWh/an	453 kWh/an	565 kWh/an	410 kWh/an	652 kWh/an
Consommation élec annuelle mode chaud	1 503 kWh/an	1 995 kWh/an	3 226 kWh/an	2 275 kWh/an	3 500 kWh/an
Plage de fonctionnement T° ext (chaud/froid)	-15~-24°C / -15~-50°C	-15~-24°C / -15~-50°C	-15~-24°C / -15~-50°C	-15~-24°C / -15~-50°C	-15~-24°C / -15~-50°C
Pression acoustique intérieure (Hi/Mi/Lo/Si)	39/31/23/20 dB(A)	39/31/23/20 dB(A)	39/31/23/20 dB(A)	39/31/23/20 dB(A)	39/31/23/20 dB(A)
Pression acoustique extérieure	56 dB(A)	54 dB(A)	62 dB(A)	54 dB(A)	55 dB(A)
Type de fluide	R32	R32	R32	R32	R32
Potentiel de réchauffement planétaire	675	675	675	675	675
Débit d'air (int : grand vitesse/moyen/petit)	2 200 m³/h	2 700 m³/h	4 000 m³/h	3 800 m³/h	3 850 m³/h

Données électriques

Puissances absorbées froid/chaud	1 630 W / 1 500 W	2 450 W / 2 200 W	3 517 W / 2 880 W	2 500 W / 2 400 W	3 810 W / 3 315 W
Phase, tension nominale, fréquence	1 Ph, 220-240 V-50 Hz	1 Ph, 220-240 V-50 Hz	1 Ph, 220-240 V-50 Hz	1 Ph, 220-240 V-50 Hz	1 Ph, 220-240 V-50 Hz
Calibre disjoncteur Courbe D	15 A	18 A	21.5 A	19 A	22 A
Intensité fonctionnement froid/chaud	7.1/ 6.6 A	11.2/ 10.1 A	16.1/ 13.2 A	10.9/ 10.4 A	17.4/ 14.3 A
Liaison électrique entre UE et UI	4G 1.5 mm²	4G 1.5 mm²	4G 1.5 mm²	4G 1.5 mm²	4G 1.5 mm²
Alimentation électrique	3G 1.5 mm²	3G 2.5 mm²	3G 6 mm²	3G 6 mm²	3G 6 mm²

Dimension / Poids

Dimension produit (LxPxH)	805x330x554 mm	890x342x673 mm	946x410x810 mm	946x410x810 mm	946x410x810 mm
Poids du produit	35 kg	48 kg	68.8 kg	62.1 kg	74.1 kg

Liaisons frigorifiques

Quantité gaz	1.25 kg	1.85 kg	2.1 kg	2.1 kg	2.9 kg
Raccordement liquide (Ø) / Gaz (Ø) en pouce	1/4" / 3/8"	1/4" / 3/8"	4x1/4" / 3x3/8" + 1x1/2"	4x1/4" / 3x3/8" + 1x1/2"	5x1/4" / 4x3/8" + 1x1/2"
Longueur max pour toutes les pièces	40 m	60 m	80 m	80 m	80 m
Longueur max pour une unité intérieure	25 m	30 m	35 m	35 m	35 m
Hauteur max entre unité int et ext	15 m	15 m	15 m	15 m	15 m
Hauteur max entre les unités intérieures	10 m	10 m	10 m	10 m	10 m

 Les caractéristiques ci-dessus sont susceptibles de changer dans un but d'amélioration du produit.
Les mesures acoustiques données pour cette table sont effectuées dans des pièces semi-anéchoïques.

THOMSON
Energy 

by 
EET
Energy Efficiency
Technologies